

SHIBUYA ULTIMA CPXII SIGHT Part Assembly Diagram 部品展開図

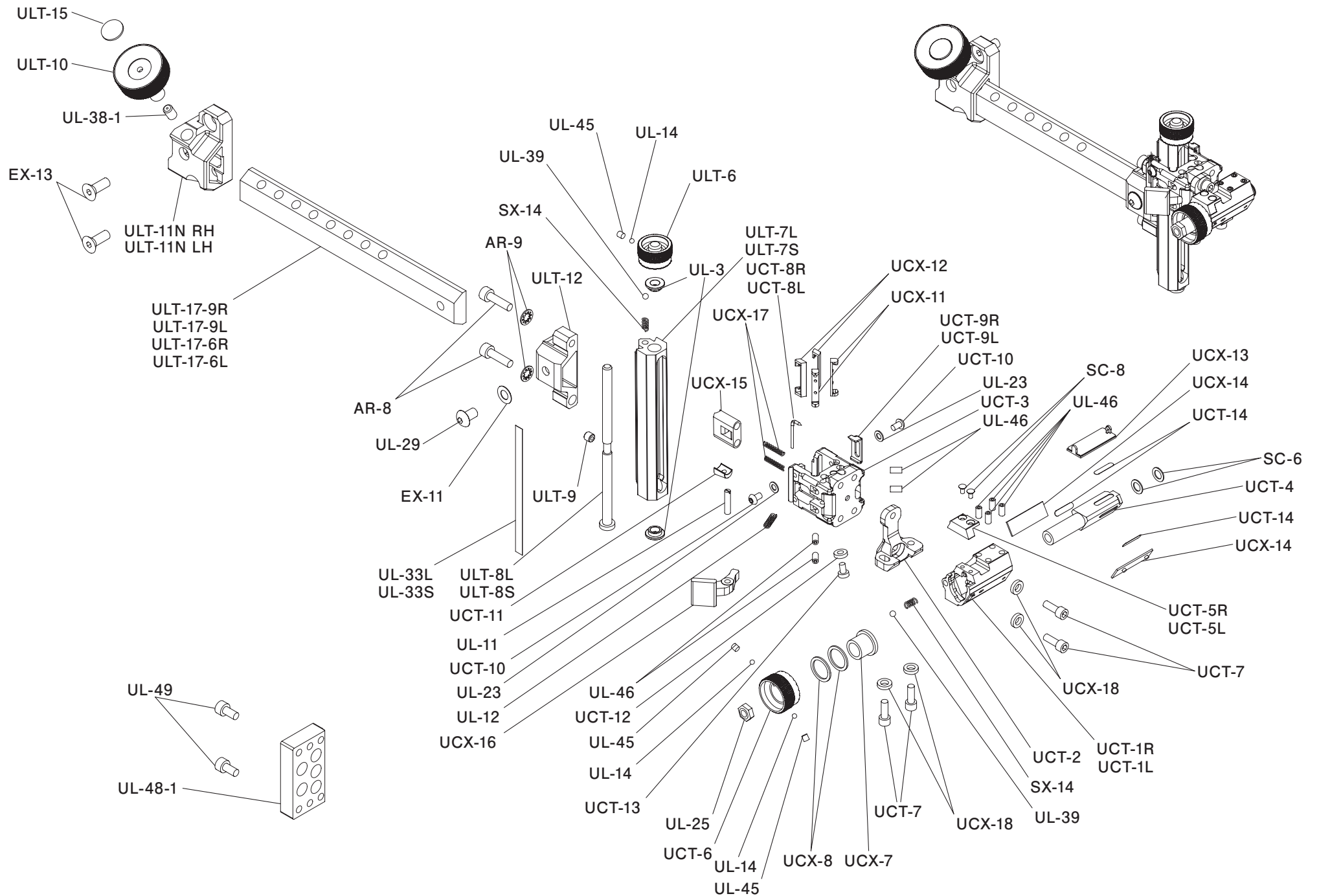

SHIBUYA ULTIMA CPXII SIGHT Part List 部品名

部品番号	部品名	Part Description
AR-8	M4×15キャップねじ	Cap Screw 4mmX15mm
AR-9	M4内歯ワッシャー	Lock Washer
EX-11	ナイロンワッシャー	Nylon Washer
EX-13	No.10-24サラキャップねじ	#10-24 Screw for Mounting Block
SC-6	No.10-32ワッシャー	#10-32 Washer
SC-8	M2×4チタンサラねじ	2mmX4mm Titan Alloy Screw
SX-14	クリックスプリング	Click Ball Spring
UL-3	軸受け1	Bearing for Drive Shaft
UL-11	レバー軸	Release Lever Pin
UL-12	レバースプリング	Release Lever Spring
UL-14	φ3/32inナイロンボール	Nylon Ball
UL-23	M3リトルワッシャー	Flat Washer 3mm
UL-25	No.10-32六角ナット	Scope Rod Locking Nut
UL-29	M5×10ボタンキャップねじ	Cap Screw 5mmX10mm
UL-33L	ブランクテープL	485 Blank Tape
UL-33S	ブランクテープS	365 Blank Tape
UL-38-1	ノブインサート	Plastic Tip for mounting Knob
UL-39	φ1/8inナイロンボール	Nylon Click Ball
UL-45	M3×3セットねじ	Hollow Point Set Screw 3mmX3mm
UL-46	M3×6セットねじ	Flat Point Set Screw 3mmX6mm
UL-48-1	オフセットブラケット	Offset Bracket
UL-49	M4×8キャップねじ	Offset Bracket Attachment Screw
UCT-1R	ウィンテージブロックR	CPX Windage Block RH
UCT-1L	ウィンテージブロックL	CPX Windage Block LH
UCT-2	レベリングブロック	2nd Axis Leveling Block
UCT-3	スライダー	Elevation Slider
UCT-4	スコープホルダー	Scope Holder
UCT-5R	ウィンテージカバーR	Windage Cover RH
UCT-5L	ウィンテージカバーL	Windage Cover LH
UCT-6	ウィンテージダイヤルCP	CPX Windage Knob
UCT-7	No.6-32キャップねじ六角穴3mm	#6-32 Cap Screw
UCT-8R	インジケータ-CP OUT R	Indicator Pin RH
UCT-8L	インジケータ-CP OUT L	Indicator Pin LH

部品番号	部品名	Part Description
UCT-9R	インジケータ-CP IN R	Flat Shelf Indicator RH
UCT-9L	インジケータ-CP IN L	Flat Shelf Indicator LH
UCT-10	M3×5ボタンキャップ	Cap Screw 3mmx5mm
UCT-11	ロッキングブロックスペーサー	Locking Block Spacer
UCT-12	ワッシャー-NL3	NL3 Lock Washer
UCT-13	M3×5低頭キャップねじ	Low-Head Cap Screw
UCT-14	ブランクテープCP	CPX Blank Tape
UCX-7	ダイヤルストッパー	Dial Stopper
UCX-8	ダイヤルスペーサー	Dial Spacer
UCX-11	フロントスペーサーCP	CPX X-Lock Front Spaser
UCX-12	リアスペーサーCP	CPX X-Lock Rear Spaser
UCX-13	ウィンテージスペーサー1	Windage Spacer 1
UCX-14	ウィンテージスペーサー2	Windage Spacer 2
UCX-15	ロッキングブロックCP	CPX Locking Block
UCX-16	ジャンプレバーCP	CPX Release Lever
UCX-17	ロックスプリングCP	CPX Locking Block Spring
UCX-18	ワッシャー-NL3.5	NL3.5 Lock Washer
ULT-6	エレベーションダイヤル	Adjusting Knob
ULT-7L	エレベーションバー485	485 Elevation Bar
ULT-7S	エレベーションバー365	365 Elevation Bar
ULT-8L	通しねじ485	Drive Shaft for 485
ULT-8S	通しねじ365	Drive Shaft for 365
ULT-9	通しねじサポート	Plastic Set Screw 4mm
ULT-10	マウントノブ	Mounting Knob Stainless Thread
ULT-11N RH	ナローマウントRH	Narrow Mount RH
ULT-11N LH	ナローマウントLH	Narrow Mount LH
ULT-12	ブラケット	Carbon Extension Bracket
ULT-15	φ12 4Dシール	φ12 4D Decal
ULT-17-9R	カーボンエクステンション9インチR	Carbon Extension 9" RH
ULT-17-9L	カーボンエクステンション9インチL	Carbon Extension 9" LH
ULT-17-6R	カーボンエクステンション6インチR	Carbon Extension 6" RH
ULT-17-6L	カーボンエクステンション6インチL	Carbon Extension 6" LH